



MONOFÁSICOS - TRIFÁSICOS

DESCRIPCIÓN

Generalmente son usados para alimentar cargas residenciales, comerciales e industriales; que actualmente están a un nivel de voltaje y en el futuro, migraran a un voltaje diferente. Diseñados para uso exterior y montaje en estructuras monoposte, estructuras en H o en subestaciones.

ALCANCE

Monofásicos: desde 3kVA hasta 500kVA / Clase ≤ 36 kV, BIL ≤ 200 kV

Trifásicos: desde 15kVA hasta 1250kVA / Clase ≤ 36 kV, BIL ≤ 200 kV

Fabricados bajo normas UL, NTC, ANSI, INEN, IEC y especificaciones especiales del cliente

CONSTRUCCIÓN

Bobinas

Rectangulares
concéntricas

Núcleo

Monofásicos Enrollado tres columnas
Trifásicos Enrollado cinco columnas

Tanques

Acero al carbono o inoxidable (bajo pedido)

Refrigeración

Natural, con paneles corrugados



*BIL 200kVA solo a partir de 37.5kVA

+593 33700100 / +593 985447172



• AMBATO

Calle Bernardino Echeverría
S/N y Venezuela
Parroquia Santa Rosa

ecuatran@ecuatran.com
Extensión Ambato: 302-326-345

• QUITO

Av. De los Shyris y El Telégrafo,
Esquina Edificio SENSE
Piso 6, Oficina 607

ecuatran_uio@ecuatran.com
Extensión Quito: 200

• GUAYAQUIL

Pedro J. Valverde Álvarez y Av. Juan Tanca
Marengo km 3.5. Atrás de Mavesa, a 100m
de la planta Norte de CNEL Guayaquil

ecuatran_gye@ecuatran.com
Extensión Guayaquil: 400



TRANSFORMADORES MONOFÁSICOS

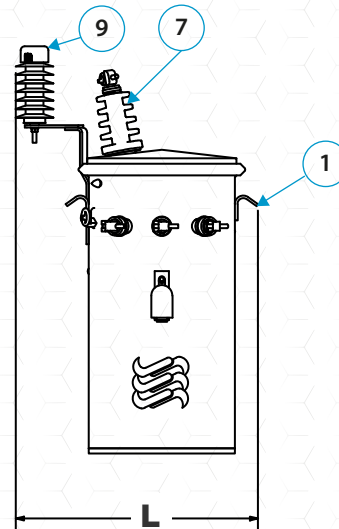
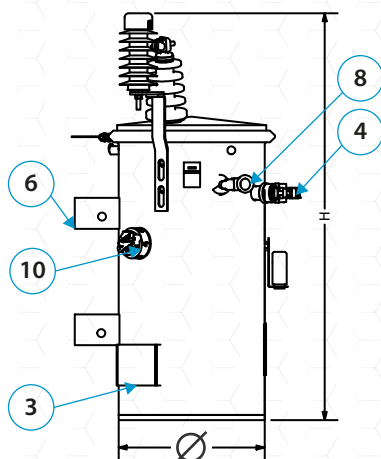
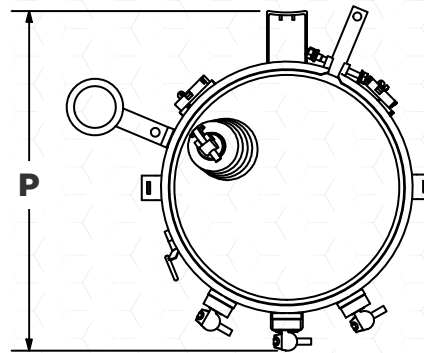
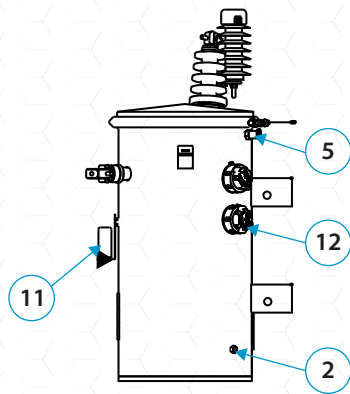

ACCESORIOS ESTÁNDAR

Item	Descripción	Cantidad
1	Soporte de Izado	2
2	Provisión a tierra	2
3	Placa de características	1
4	Bushing de voltaje secundario	3
5	Válvula de sobrepresión	1
6	Soporte Poste	2
7	Bushing de voltaje primario	1
8	Interruptor termomagnético	1
9	Pararrayo de distribución	1
10	Comutador de voltaje	1
11	Pararrayo de baja tensión	1
12	Cambiador de derivaciones	2

* Puede tener 1 o 2 pasatapas, dependiendo del tipo de conexión

+593 33700100 / +593 985447172

DIMENSIONES REFERENCIALES

Potencia kVA	H mm	L mm	P mm	Peso kg
3	840	454	516	94
5	845	454	516	99
10	901	454	516	118
15	930	472	534	152
25	1015	472	534	192
37.5	1023	522	586	245
50	1045	522	586	267
75	1054	618	700	375
100	1095	749	805	405

ENERGÍA QUE TRANSFORMA AL MUNDO



• AMBATO

Calle Bernardino Echeverría
S/N y Venezuela
Parroquia Santa Rosa

ecuatran@ecuatran.com
Extensión Ambato: 302-326-345

• QUITO

Av. De los Shyris y El Telégrafo,
Esquina Edificio SENSE
Piso 6, Oficina 607

ecuatran_uio@ecuatran.com
Extensión Quito: 200

• GUAYAQUIL

Pedro J. Valverde Álvarez y Av. Juan Tanca
Marengo km 3.5. Atrás de Mavesa, a 100m
de la planta Norte de CNEL Guayaquil

ecuatran_gye@ecuatran.com
Extensión Guayaquil: 400



www.ecuatran.com

TRANSFORMADORES TRIFÁSICOS

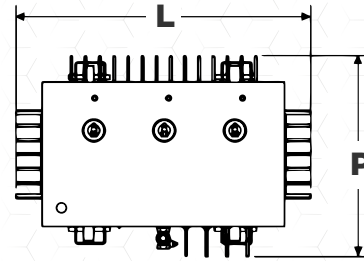
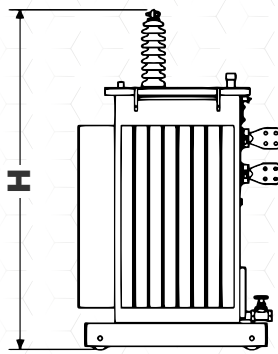
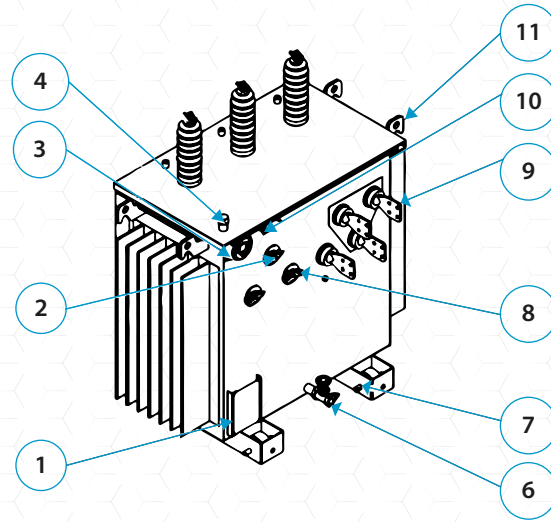

ACCESORIOS ESTÁNDAR

Item	Descripción	Cantidad
1	Placa de Características	1
2	Comutador de voltaje	1
3	Visor de Nivel de Aceite	1
4	Neplo para Llenado	1
5	Pasa tapas de Media tensión	3
6	Válvula de Drenaje	1
7	Puesta a tierra del tanque	1
8	Cambiador de Derivaciones	2
9	Pasa tapas de Baja tensión	4
10	Válvula de Sobrepresión	1
11	Soporte de Izado	4

DIMENSIONES REFERENCIALES

Potencia kVA	H mm	L mm	P mm	Peso kg
15	1174	1010	568	385
30	1185	1053	589	424
50	1193	1105	630	485
75	1196	1184	718	632
100	1258	1260	731	710
112.5	1330	13336	746	765
150	1336	1262	823	900
250	1409	1390	920	1220
300	1420	1410	935	1331
400	1699	1565	1009	2055
500	1783	1770	1085	2398

* Estos datos son para una conexión delta en el primario y estrella en el secundario

+593 33700100 / +593 985447172

ENERGÍA QUE TRANSFORMA AL MUNDO



• AMBATO

Calle Bernardino Echeverría
S/N y Venezuela
Parroquia Santa Rosa

ecuatran@ecuatran.com
Extensión Ambato: 302-326-345

• QUITO

Av. De los Shyris y El Telégrafo,
Esquina Edificio SENSE
Piso 6, Oficina 607

ecuatran_uio@ecuatran.com
Extensión Quito: 200

• GUAYAQUIL

Pedro J. Valverde Álvarez y Av. Juan Tanca
Marengo km 3.5. Atrás de Mavesa, a 100m
de la planta Norte de CNEL Guayaquil

ecuatran_gye@ecuatran.com
Extensión Guayaquil: 400



www.ecuatran.com



ECUATRAN®

+593 33700100 / +593 985447172

• AMBATO

Calle Bernardino Echeverría
S/N y Venezuela
Parroquia Santa Rosa

ecuatran@ecuatran.com
Extensión Ambato: 302-326-345

• QUITO

Av. De los Shyris y El Telégrafo,
Esquina Edificio SENSE
Piso 6, Oficina 607

ecuatran_uio@ecuatran.com
Extensión Quito: 200

• GUAYAQUIL

Pedro J. Valverde Álvarez y Av. Juan Tanca
Marengo km 3.5. Atrás de Mavesa, a 100m
de la planta Norte de CNEL Guayaquil

ecuatran_gye@ecuatran.com
Extensión Guayaquil: 400



www.ecuatran.com

